



Ditec Sprint

Einfach der Komfort, von dem
Sie immer schon geträumt haben

DE



3 GÜTE GRÜNDE

Schön

Ansprechende Optik,
ideal für edles Ambiente.

In der Kunststoffversion, hellgrau oder schwarz, oder in der Aluversion, für hochwertige Innenbereiche, sowohl für Wohngebäude, als auch Büros, Praxen oder Hotels.



Einfach

Leicht zu installieren,
leicht zu verwenden.

Dank des geringen Gewichts, des optionalen Akkusatzes und der Anordnung der Komponenten ist eine rasche Installation der mechanischen und elektrischen Bauteile möglich.



Modular

Modulare Bauweise für
alle Ihre Ansprüche.

Sie haben die Wahl zwischen Alu- oder Kunststoffgehäuse. Aber nicht nur das: Es sind auch die Versionen 24 V DC (ohne Transformator) und 230 V AC verfügbar, der Akkusatz ist immer optional.



Ditec Sprint



Drehtürantrieb

Erleichtert das Öffnen und verbessert die Lebensqualität

Schön. Der Antrieb Ditec Sprint ist dank der neutralen, eleganten Optik die Ideallösung für Wohngebäude und hochwertige Räumlichkeiten.

Er ist in hellgrau, schwarz oder elegantem satiniertem Aluminium erhältlich und geeignet für Drehtüren im Innenbereich bis zu einem Gewicht von 110 kg.

Einfache Montage und Installation dank der Befestigungsplatte, des geringen Gewichts und der praktischen elektronischen Steuerung mit regulierbaren Einstellungen.

Einfach zu konfigurieren je nach Wahl und Bedarf des Benutzers und dank der Betriebsarten PUSH & GO und LOW ENERGY, für einen maximalen Bedienkomfort.

Modular. Es ist möglich, zwischen 24 V DC oder 230 V AC - Antrieb mit dem gewünschten Gehäuse und dem geeigneten Arm zu wählen und optionale Akkusätze hinzuzufügen. Die Befehlseinrichtungen, Sensoren und andere Zubehörteile sind aus unserer Produktpalette einfach zu ergänzen.

Haupteigenschaften

Betriebsart	Motoröffnung und -schließung
Kinematische Steuerung	Encoder
Türgröße max. (siehe Betriebsdiagramm)	110 kg
Belastungsprüfung	1.000.000 Zyklen
Schutzart	IP30
Elektrischer Schutz	Klasse I Klasse II (Kunststoffgehäuse)
Betriebstemperatur	-20°C / +55°C (-10°C / +50°C, mit Akkupack)
Öffnungszeit	3 ÷ 6 s/90° (verstellbar)
Schließzeit	4 ÷ 7 s/90° (verstellbar)
Offenhaltezeit	0 ÷ 30 s
Abmessungen des Produkts (mm)	79x93x450
Produktgewicht	4 kg

Produktangebot

Antrieb	Versorgungsspannung	Gehäuse	Transformator
SPRINTV	230 V AC	Aluminium	■
SPRINTP	230 V AC	Kunststoff, hellgrau	■
SPRINTPN	230 V AC	Kunststoff, schwarz	■
SPRINTLV	24 V DC	Aluminium	
SPRINTL	24 V DC	Kunststoff, hellgrau	
SPRINTLN	24 V DC	Kunststoff, schwarz	

SPRINTV - SPRINTLV



SPRINTP - SPRINTL



SPRINTPN - SPRINTLN



Hauptbauteile

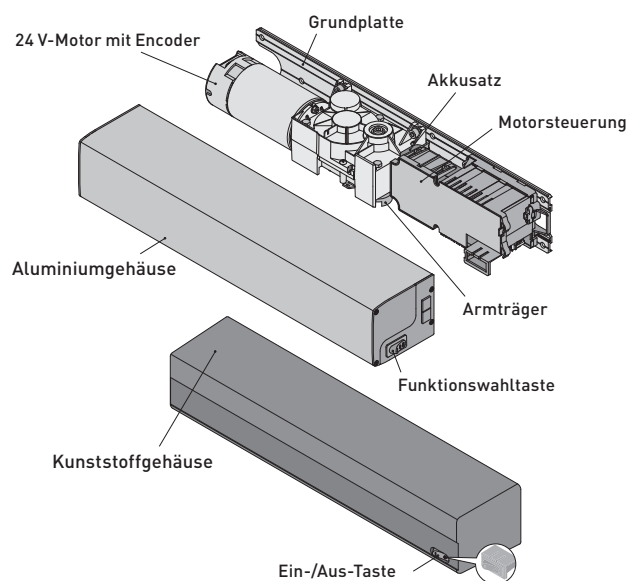

Zubehör und vieles mehr

Antriebsarme

- SBA: hebelarm
- SPRINTBRAS: dreiteiliger Hebelarm für Türen, die von der Antriebsseite aus gesehen nach innen öffnen
- SBS: gleitarm

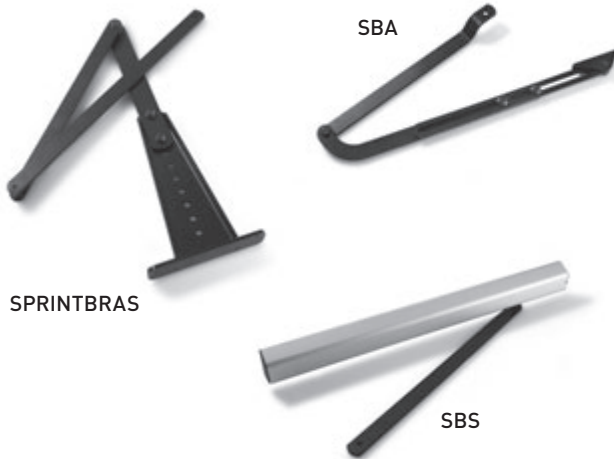

Betriebsdiagramm

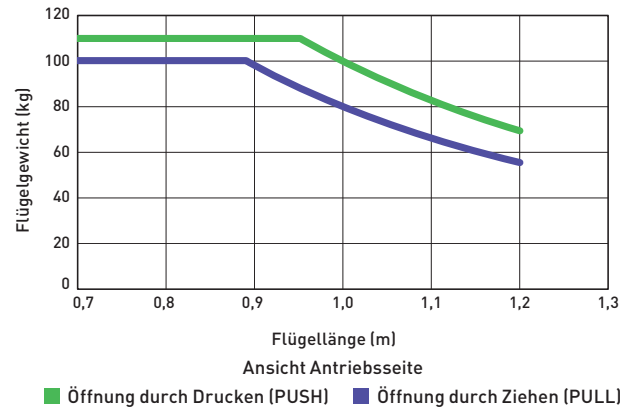

Spezielles Zubehör

- SPRINTBAT: Akkusatz
- SPRINTSET: Konfigurationskarte zur Aktivierung von Spezialfunktionen
- COMH: mechanischer Programmschalter mit Kugelgriff
- COMK: mechanischer Programmschalter mit Schlüssel

Zertifizierungen

MD
Maschinenrichtlinie

EMCD
Richtlinie über die
elektromagnetische
Verträglichkeit

LVD
Niederspannungsrichtlinie

EN 16005
Geltende Sicherheitsnorm

Bei der Realisierung der Anlage nur Zubehör und Sicherheitsvorrichtungen von Ditec verwenden.

DITEC-Antriebe sind CE-gekennzeichnet und wurden gemäß den Sicherheitsanforderungen der Maschinenrichtlinie (2006/42/EG), der Richtlinie über die elektromagnetische Verträglichkeit (2004/108/EG), der Niederspannungsrichtlinie (2006/95/EG) sowie anderen Richtlinien, einschlägigen Normen für Produkte und besondere Situationen konstruiert und gebaut.

Das Unternehmen behält sich das Recht vor, Änderungen zur Verbesserung der Produkte vorzunehmen.

Aus diesem Grund sind die angegebenen technischen Daten unverbindlich.

Die Bilder wurden mit freundlicher Genehmigung der betroffenen Einrichtungen oder in öffentlichen Bereichen aufgenommen.

Weitere Informationen sind in den technischen Anleitungen zu finden unter: www.ditecentrematic.com

ENTRE//MATIC



Entrematic Italy S.p.A.

Via Mons. Banfi, 3 • 21042 Caronno P.lla (VA) • Italy

Tel +39 02 963911 • Fax: +39 02 9650314

ditec@entrematic.com

www.ditecentrematic.com • www.entrematic.com

Cod. P202D - Rev. 2 - 10/2015

Ditec Sprint

gdp milano 147965

Ditec ist in folgenden Ländern präsent: Frankreich, Deutschland, Portugal, Spanien, Türkei, USA und Kanada.

Für Adressen und Kontakte siehe www.ditecentrematic.com

